

Remplissage du monnayeur

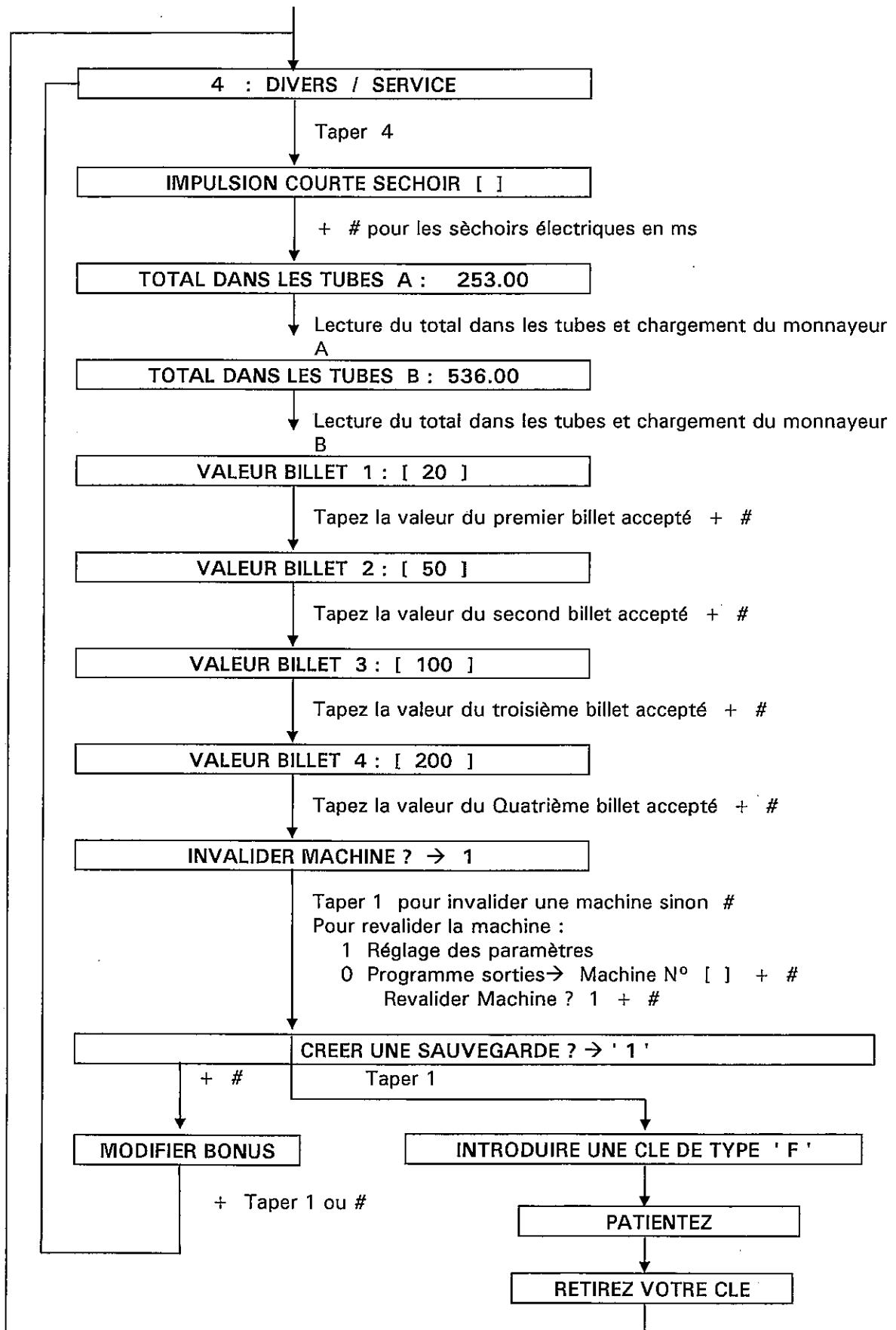

INTERDICTION CLE CLIENT

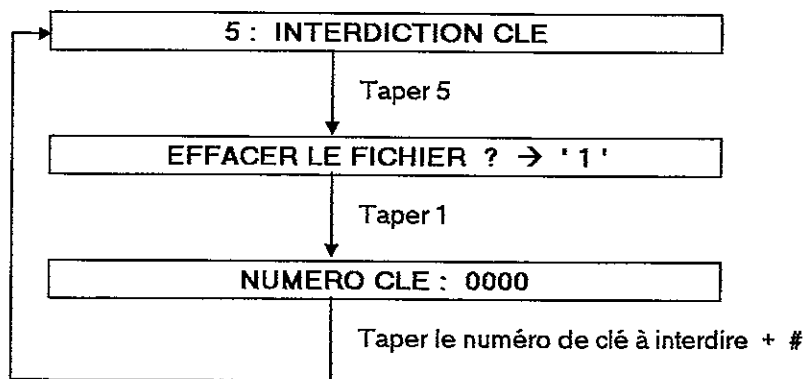

CHARGEMENT CLE CLIENT

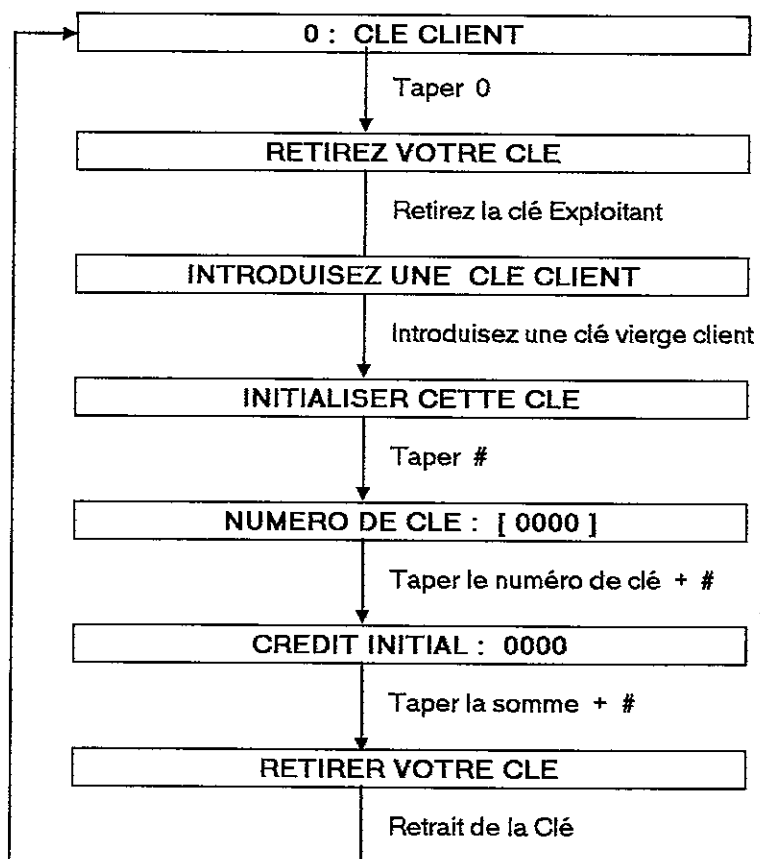

IMPRESSION DES DONNEES

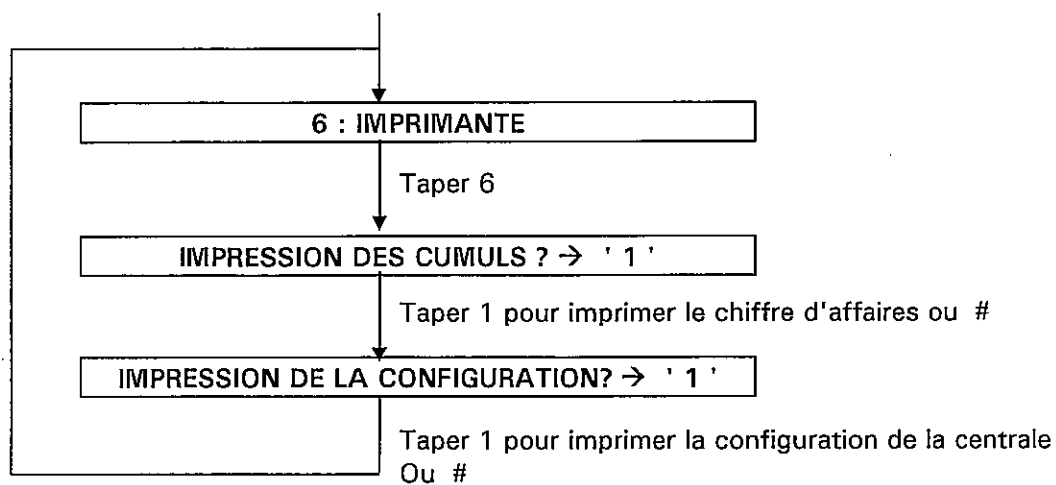

REGLAGE DU CODE SITE

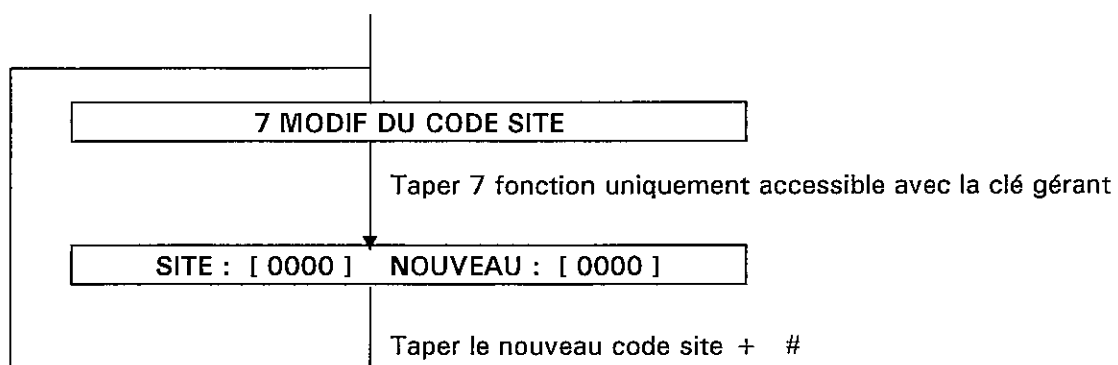

MISE EN SERVICE DE LA CENTRALE

6 - SCHEMA DE RACCORDEMENT DE LA CENTRALE

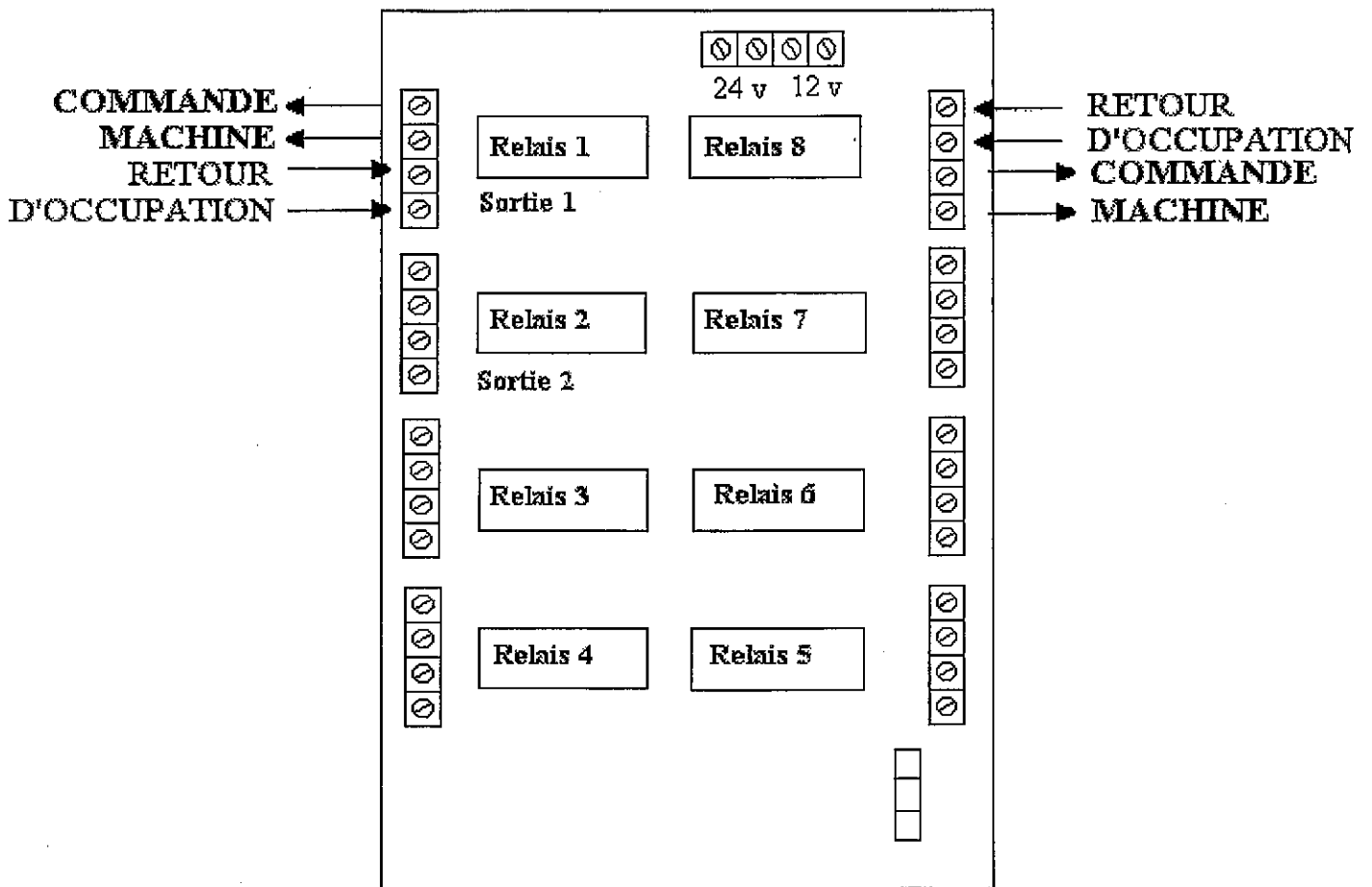

NOT TO SCALE
FOR INFORMATION ONLY
THIS DRAWING IS FOR INFORMATION ONLY
IT IS NOT TO BE USED FOR CONSTRUCTION
OR AS A BASIS FOR ANY OTHER DRAWING
OR FOR ANY OTHER PURPOSE
WITHOUT THE WRITTEN CONSENT OF THE
ENGINEER OR ARCHITECT

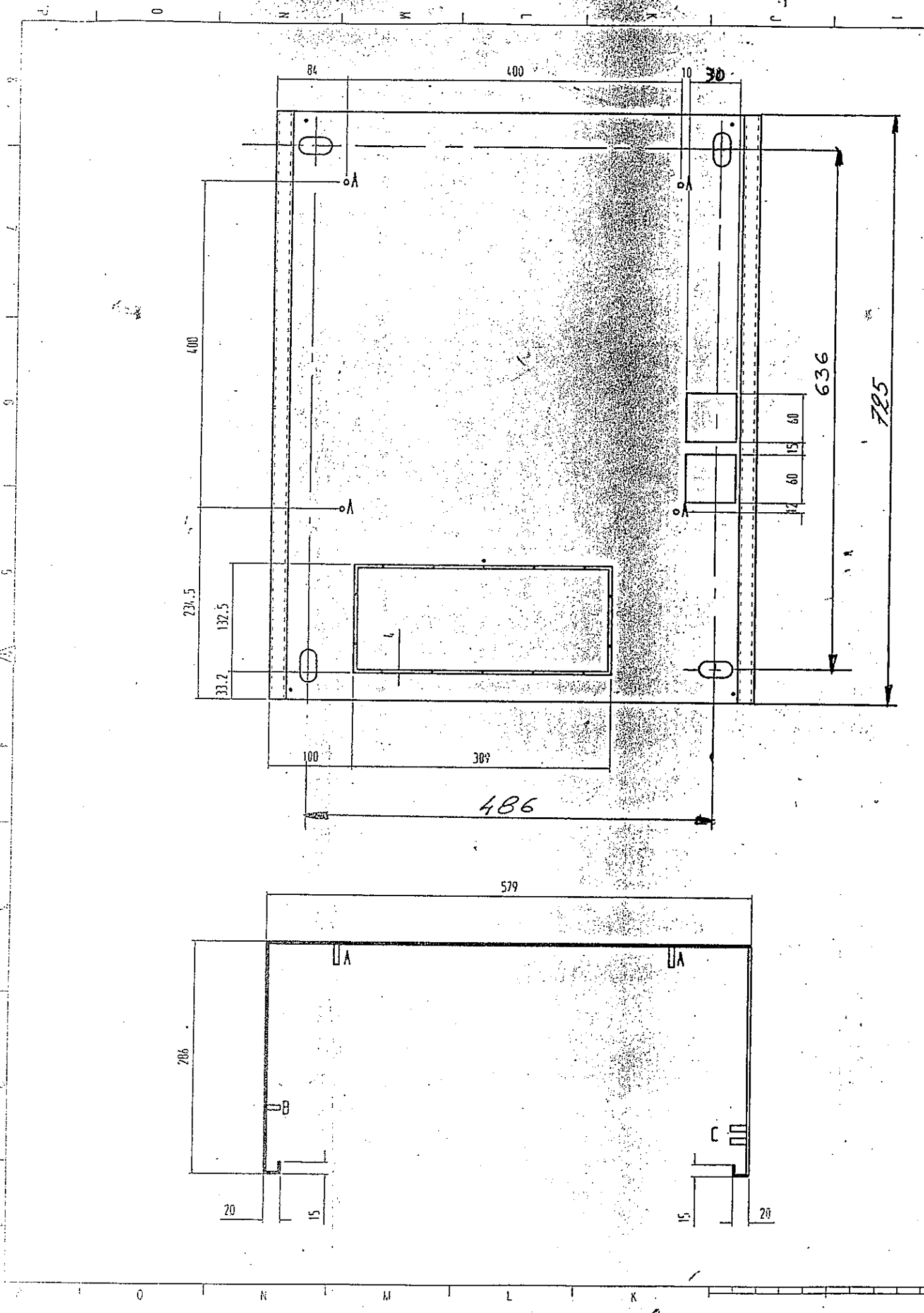
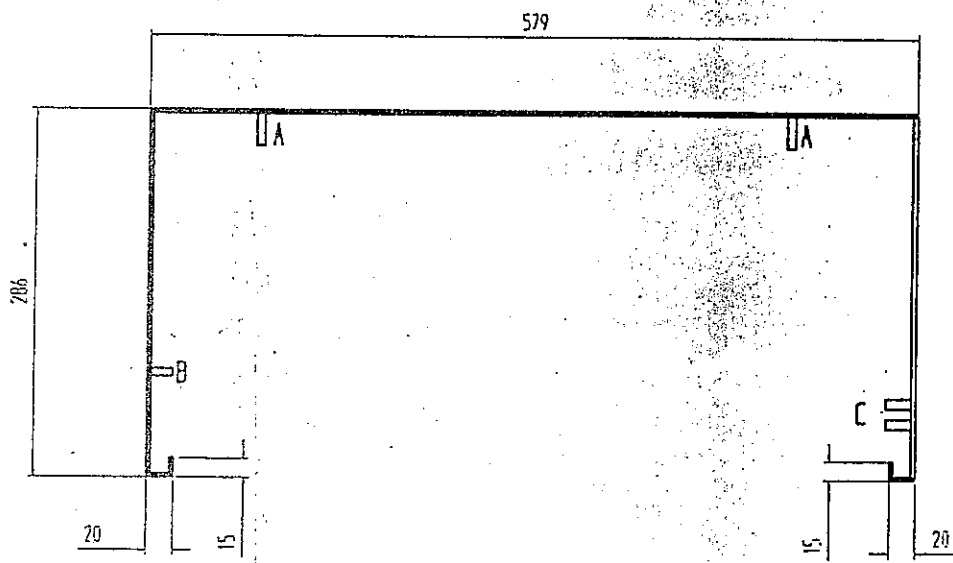
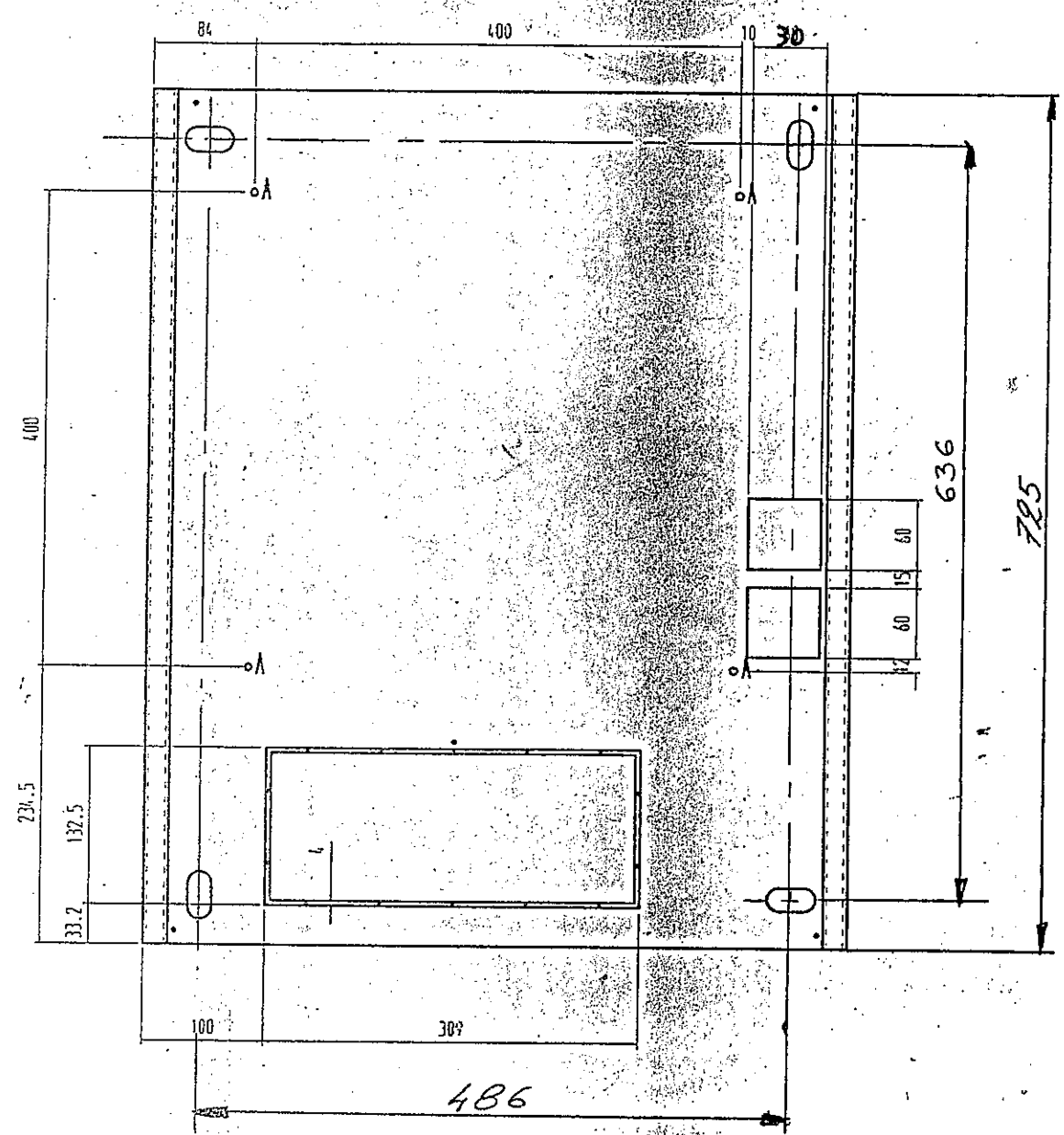

DESCRIPTION DE L'ETAT EDITE PAR L'IMPRIMANTE
EUROLINE

LE: 09 11 a 10 h 49 SITE: 0001 Tk: 0001

RELEVÉ PAR EXPLOITANT: 01

RAZ PRECEDENTE LE: ??

TOTAL CA: 520.00 (TUBES: 3.00)
ESPECES: 175.00 / CLES: 345.00

CONTENU CAISSE
PIECES: 0.00 / BILLETS: 100

VENTE CLES CLIENT
EXPL.1 Dist: 1650.00 Bonus:0.00
EXPL.2 Dist: 0.00 Bonus:0.00
EXPL.3 Dist: 0.00 Bonus:0.00
EXPL.4 Dist: 0.00 Bonus:0.00
Total: 1650.00 (0.00)

TRI PAR TYPE

TYPE -> 01 MACHINE A LAYER 10Kg
CA: 520.00 Util: 104 (N: 104 P: 0)

TRI PAR MACHINE

MACHINE -> 10 (Type 01)
CA: 35.00 Util: 7 (N: 7 P: 0)

MACHINE -> 11 (Type 01)
CA: 30.00 Util: 6 (N: 6 P: 0)

MACHINE -> 12 (Type 01)
CA: 25.00 Util: 5 (N: 5 P: 0)

MACHINE -> 13 (Type 01)
CA: 25.00 Util: 5 (N: 5 P: 0)

MACHINE -> 14 (Type 01)
CA: 20.00 Util: 4 (N: 4 P: 0)

MACHINE -> 15 (Type 01)
CA: 25.00 Util: 5 (N: 5 P: 0)

MACHINE -> 16 (Type 01)
CA: 20.00 Util: 4 (N: 4 P: 0)

MACHINE -> 17 (Type 01)
CA: 20.00 Util: 4 (N: 4 P: 0)

MACHINE -> 18 (Type 01)
CA: 20.00 Util: 4 (N: 4 P: 0)

MACHINE -> 19 (Type 01)
CA: 20.00 Util: 4 (N: 4 P: 0)

Date, Heure, Site et N° de ticket

N° de l'exploitant qui a fait le relevé

Date de la précédente remise à zéro des compteurs

CA total de la laverie: 520 Frs et fond de caisse dans les monnayeurs
total des paiements en espèce (pièces et billets) et
total des paiements par clés à puce

CONTENU CAISSE
somme totale des pièces dans la caisse:
somme totale en billets dans la caisse

VENTE CLES CLIENT
Sommes chargées sur les clés clients par 4 exploitants différents avec le bonus offert et le cumul total.

TRI PAR TYPE
Impression du chiffre d'affaires par type de machine
avec le nombre de fonctionnements par type

TRI PAR MACHINE
Impression du N° de machine et de son type
Le chiffre d'affaires de la machine et le nombre d'utilisations
Impression du nombre d'utilisations en prix normal «N: 5» et le nombre d'utilisations en
prix promo «P: 0»

IMPRESSION AU FIL DE L'EAU

Cette imprimante ticket peut être connectée en permanence dans la centrale EUROLINE pour permettre l'impression des transactions au fil de l'eau.

Impression de la date, de l'heure, du Numéro de machine et de la somme que le client a introduite.

09 11 a 10 h 51 Mach: 10 Frs: 10
09 11 a 10 h 51 Mach: 11 Frs: 6
09 11 a 10 h 52 Mach: 12 Frs: 10